



Гост 16371-2014

Инструкция по сборке

Шкаф-вешалка модуль 2

Прихожая «Имидж»

700x350x2175

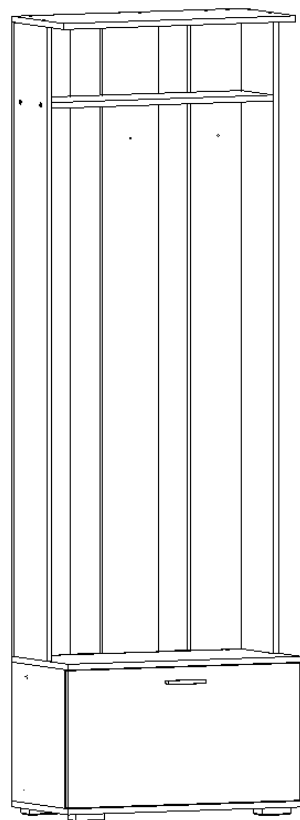

г. Брянск

Схема монтажа

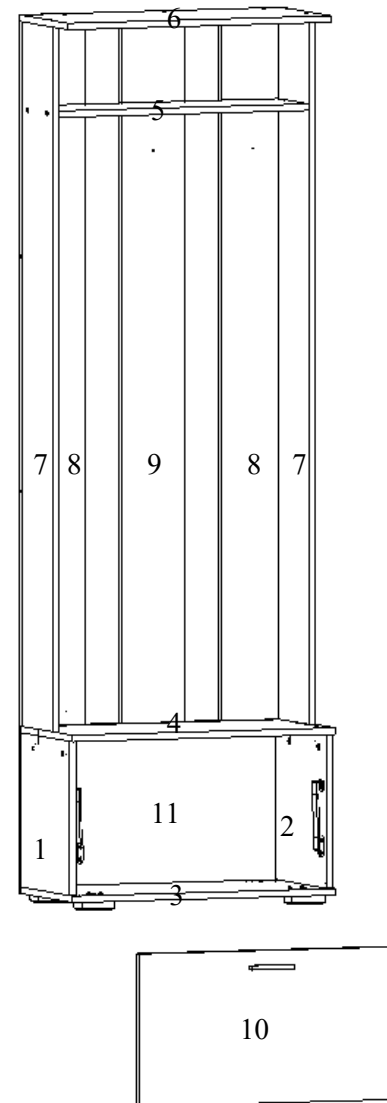

Спецификация деталей

№	Наименование	Размеры	Кол.
1	Боковая стенка левая нижняя	378x330	1
2	Боковая стенка правая нижняя	378x330	1
3	Основание	700x350	1
4	Крышка вешалки	700x350	1
5	Полка шляпная	668x200	1
6	Крышка	700x350	1
7	Боковина вешалки	1726x200	2
8	Планка вешалки крайняя	1726x170	2
9	Планка вешалки средняя	1726x170	1
10	Дверь откидная	374x697	1
11	Задняя стенка	696x406	1

№	Наименование	Кол.	Прим.	№	Наименование	Кол.	Прим.
1	Шуруп 4x16 (крепление опор и петель)	20		47	Стяжка межсекционная	2	
2	Шуруп 3,5x20 (крепление задней стенки)	8		52	Ручка с шурупами	1	
4	Гвозди 2x20 для задней стенки	18		53	Заглушка D=14 Дуб кремоно	4	
5/1	Шток эксцентриковой стяжки	4		54	Газлифт 50N	2	
5/2	Эксцентрик	4		55	Крючок для одежды	3	
6	Шкант 8x30	4		56	Опора регулируемая	4	
23	Евровинт 6,3x13	4		57	Петля вкладная	2	
31	Евровинт 6,3x50	33		60	Уголок 585	2	
33	Ключ Z-образный	1		61	Саморез п/сф-прессшайба 4,2x16	2	
38	Заглушка для евровинта	4					

Порядок сборки шкафа Внимание! Сборку производить на полу, застеленном материалом, предотвращающим порчу изделия.

Перед тем как начать сборку шкафа, внимательно прочитайте порядок сборки, рассмотрите схему сборки, разложите детали в соответствии с обозначениями приведенными, на схеме монтажа.

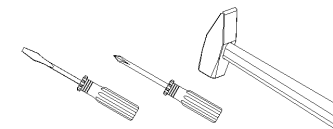

Инструмент для сборки
(в комплект поставки не входит)

Внимание! Перед началом сборки шкафа разделить петли на две части

Для этого отпустить винт 1 и выдвинуть планку

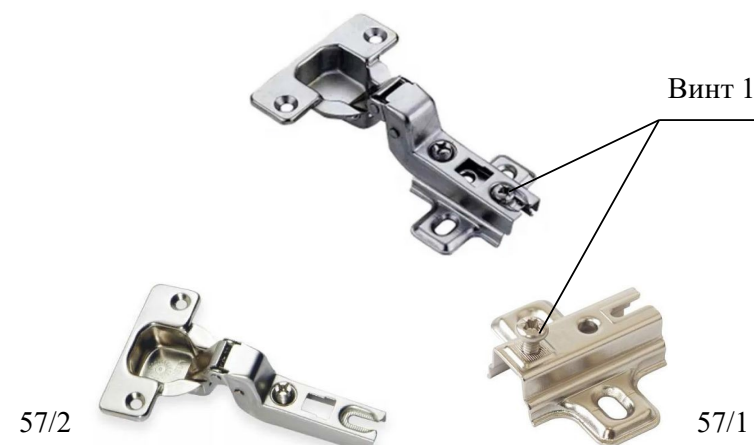

Внимание! Уголок 585 используется для крепления модуля к стене. Саморезом п/сф-прессшайба 4,2x16 производится крепление уголка 585 к модулю. Дюбель и шурупы в комплект поставки не входят и приобретаются клиентом самостоятельно

1

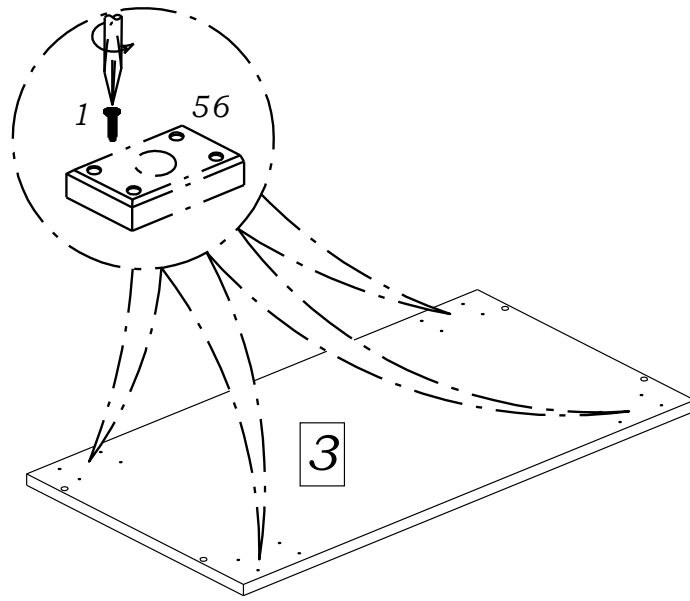

2

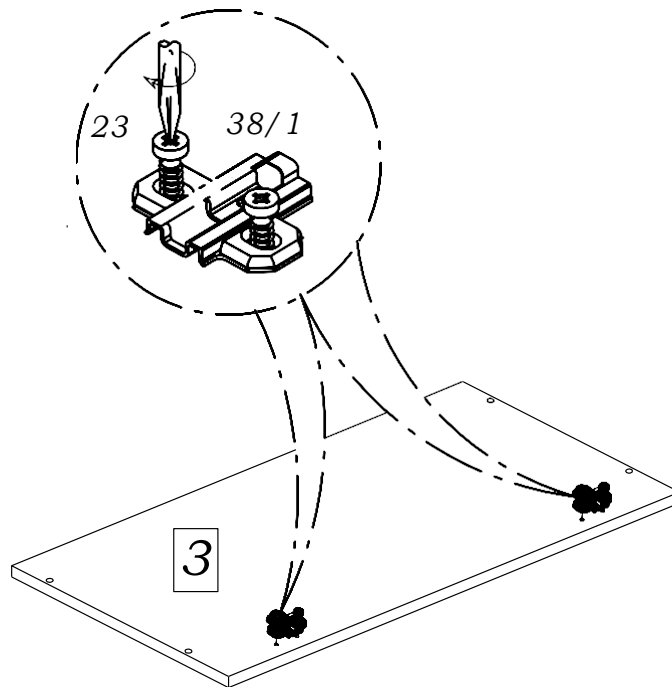

3

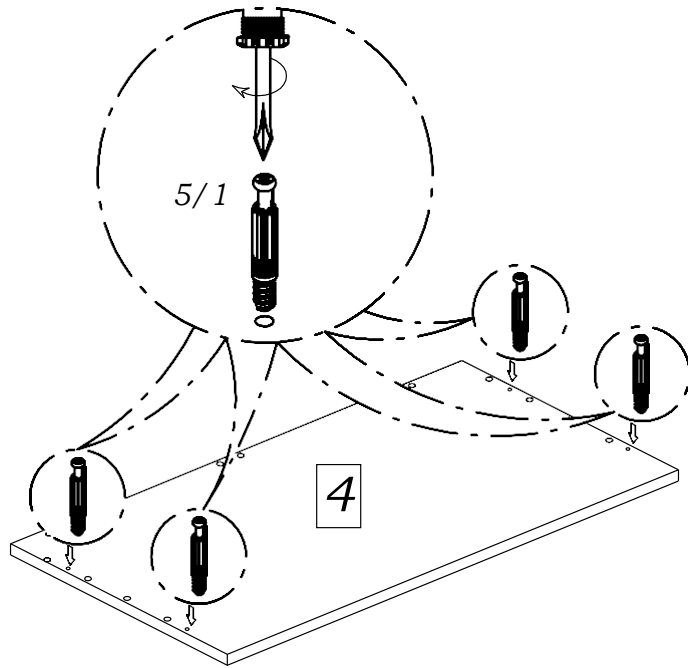

4

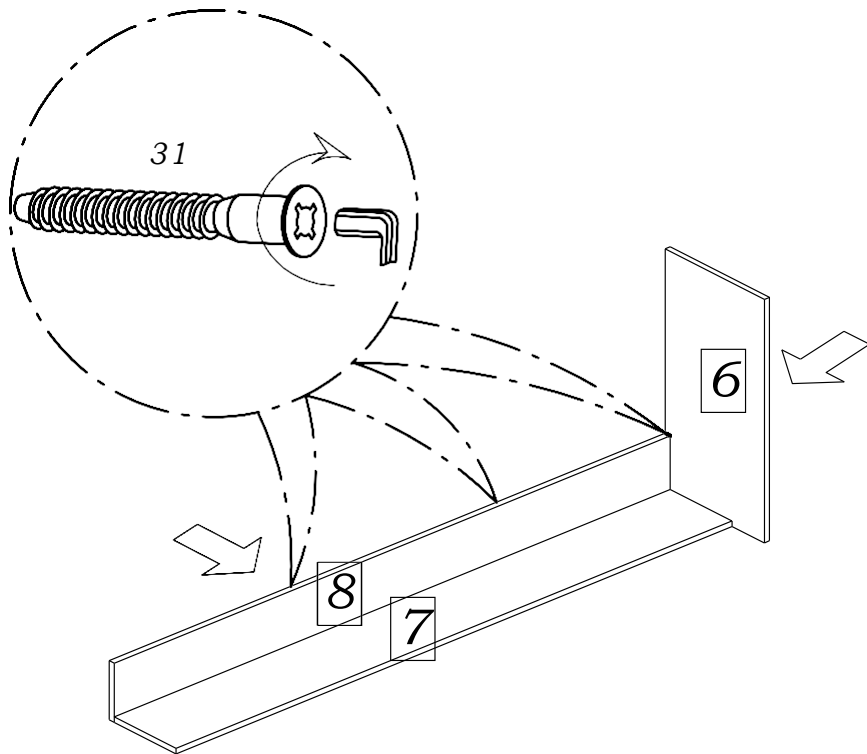

5

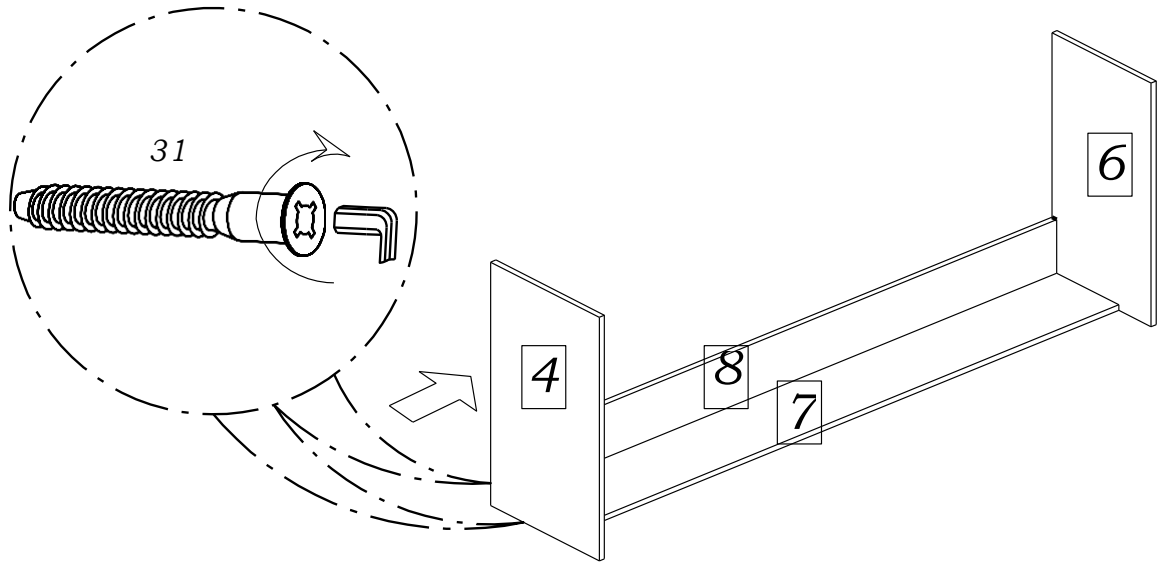

6

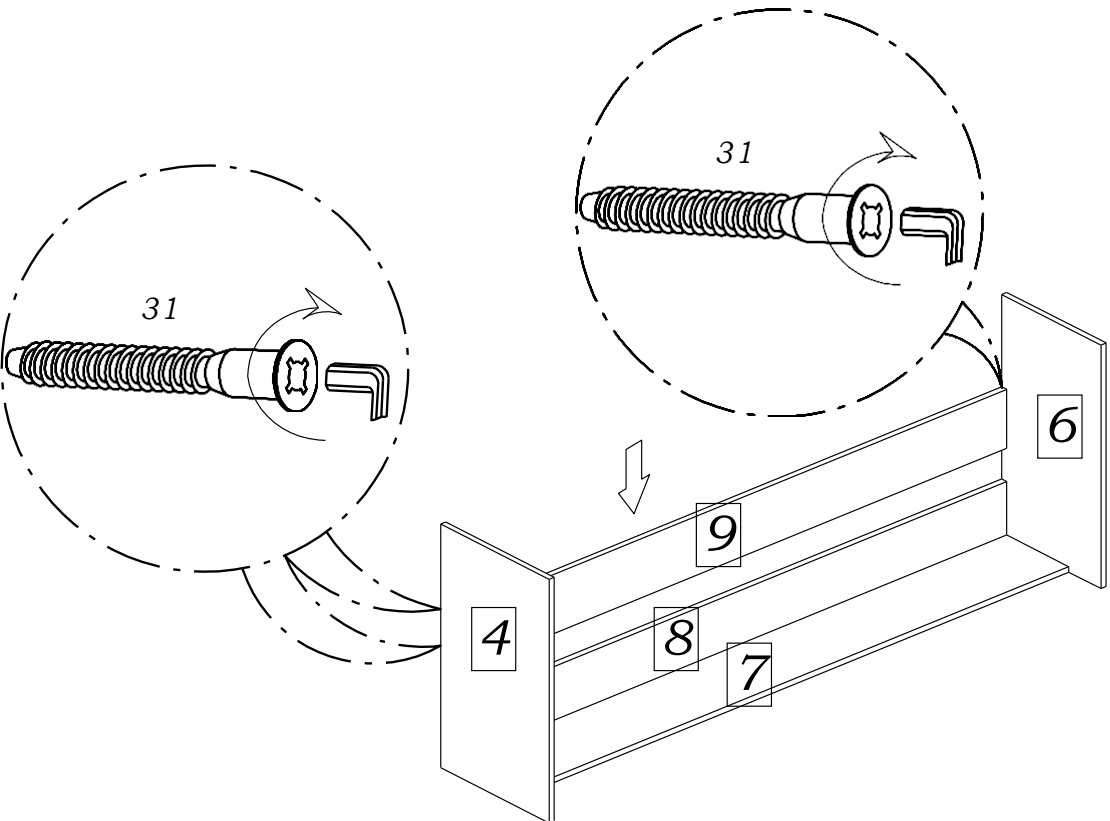

7

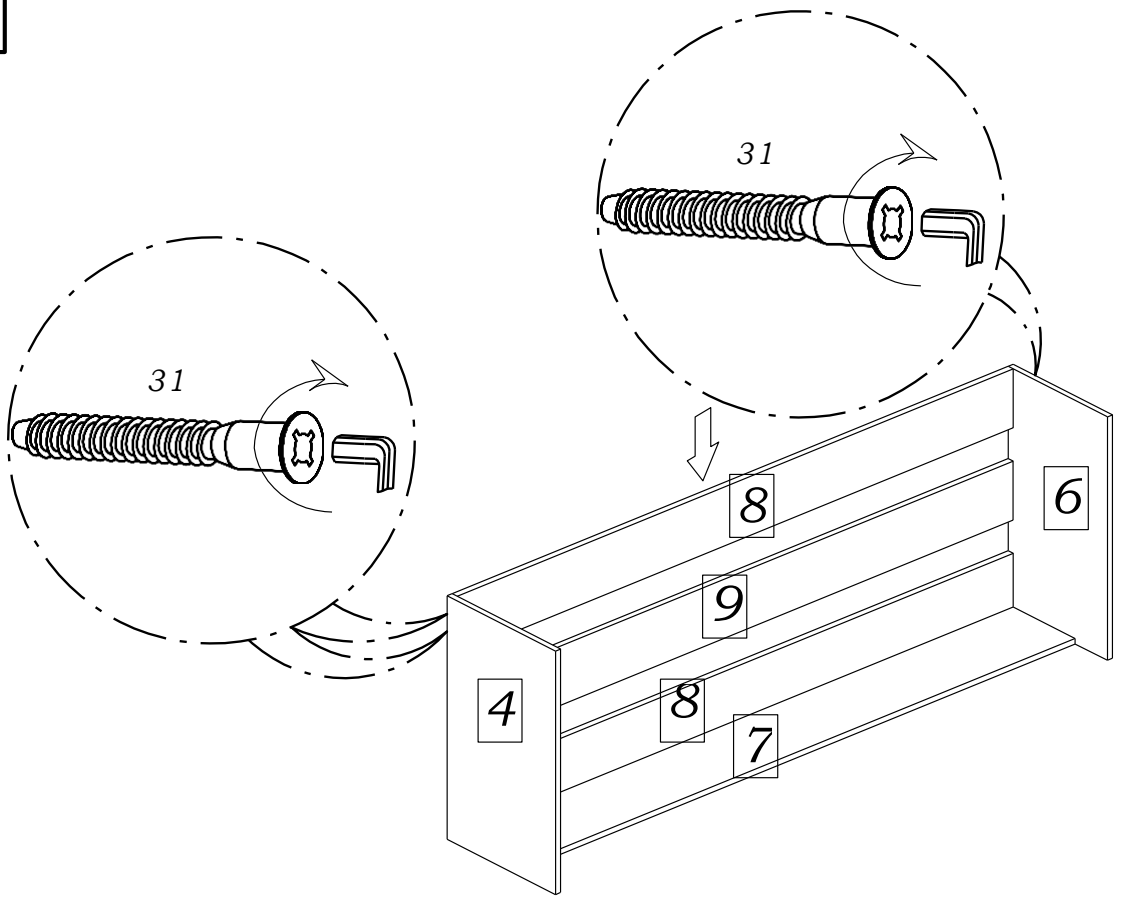

8

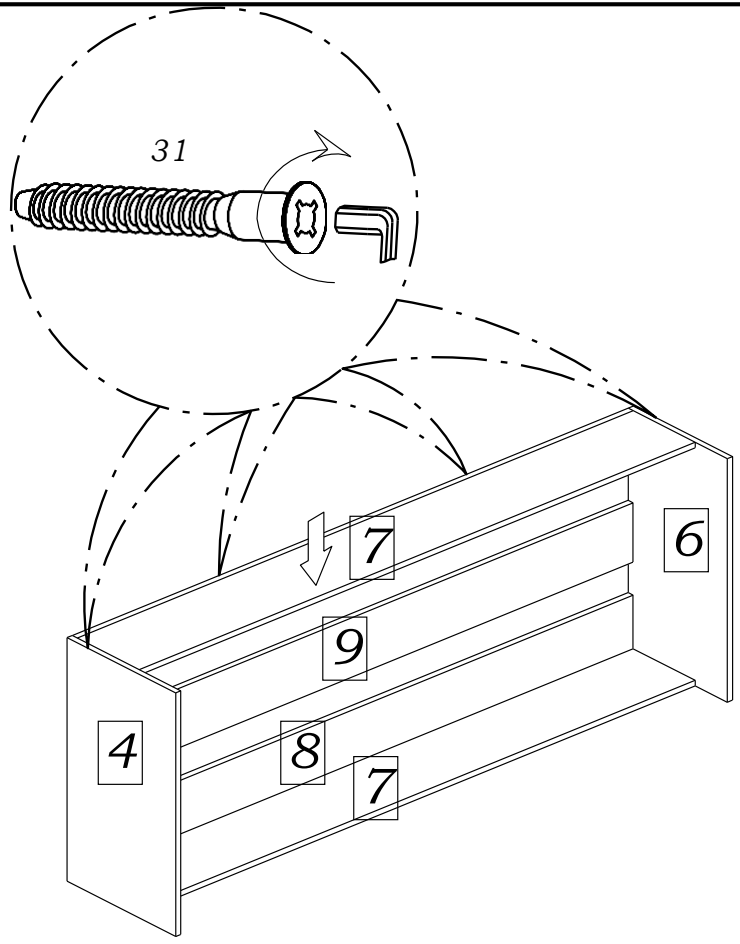

9

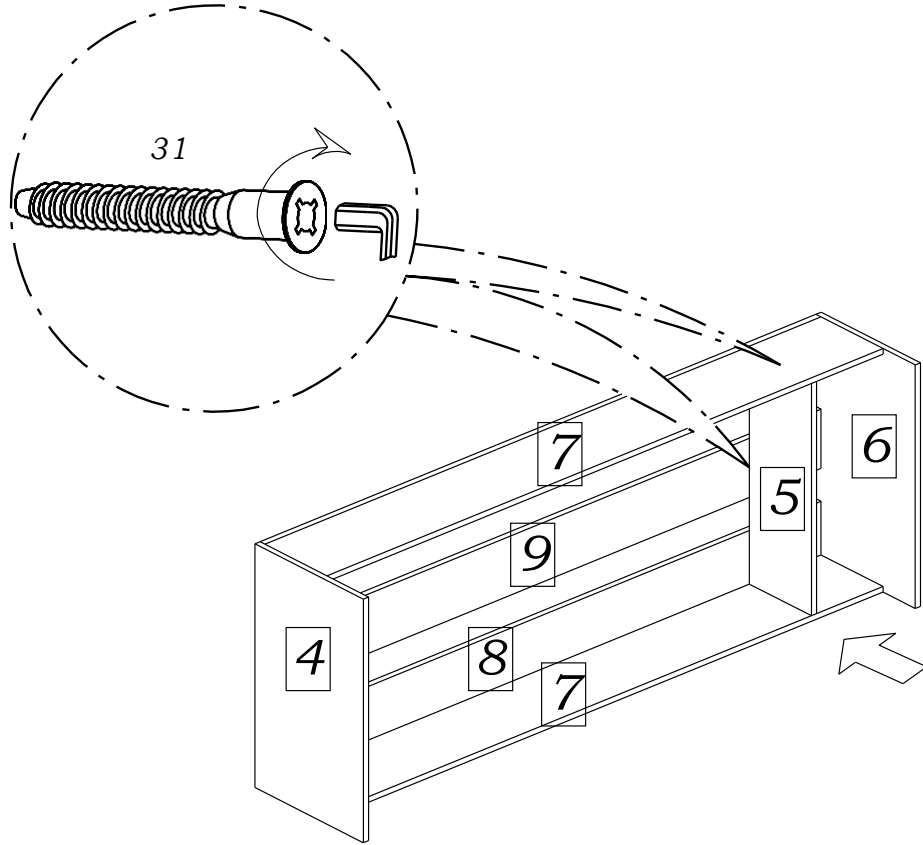

10

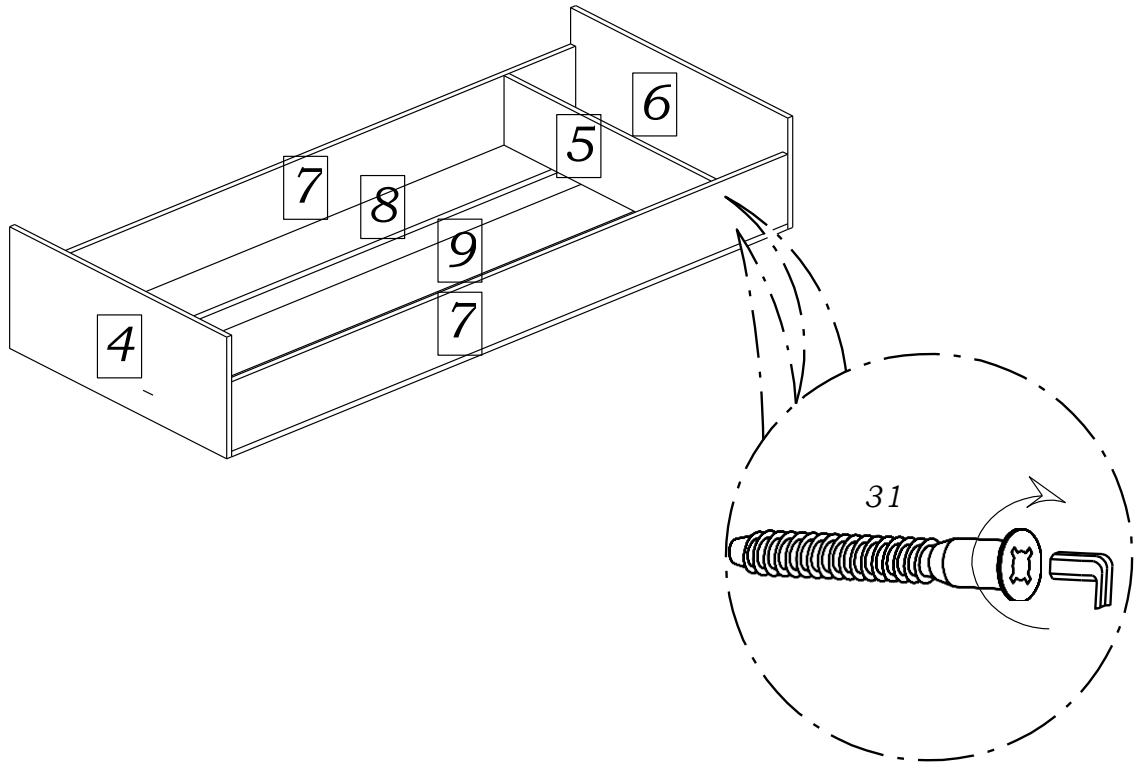

11

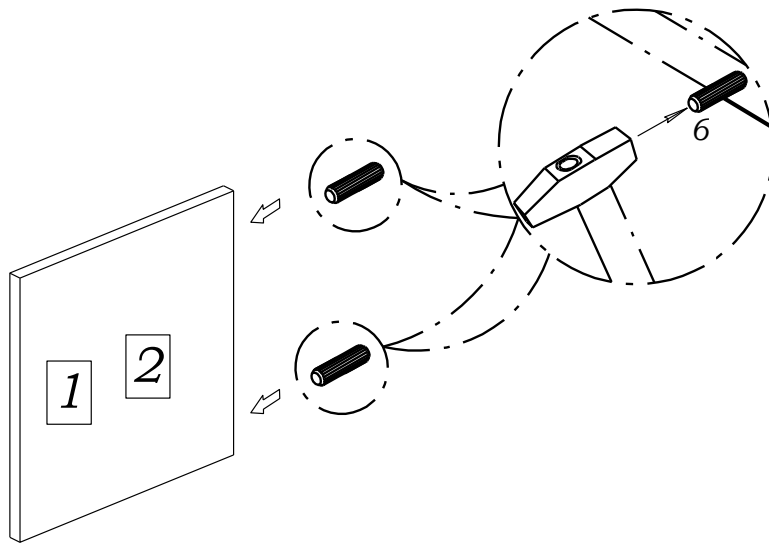

12

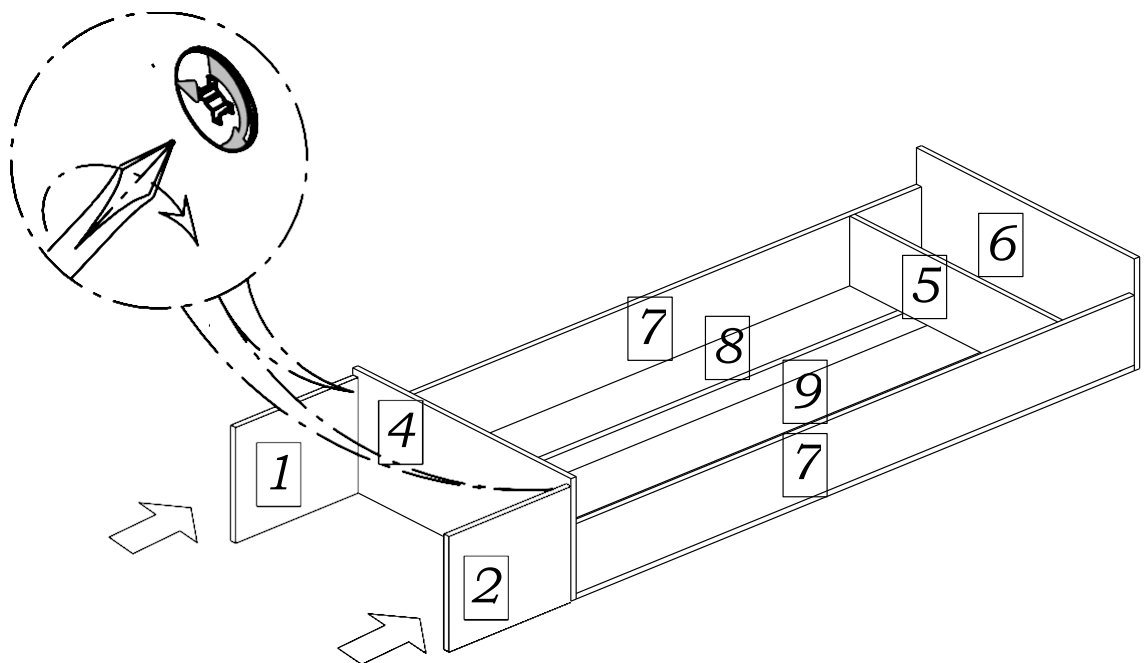

13

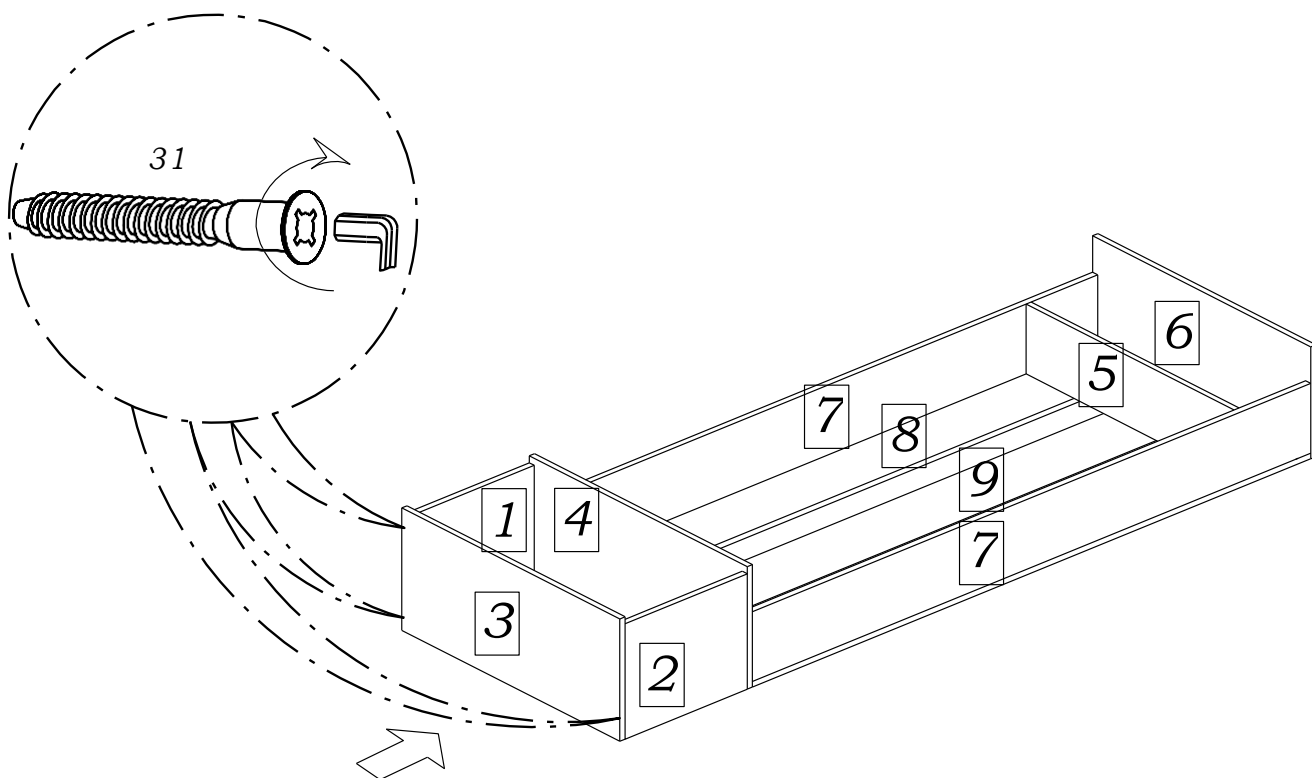

14

Шаг установки гвоздей 115-130мм
Шаг установки шурупов 230мм

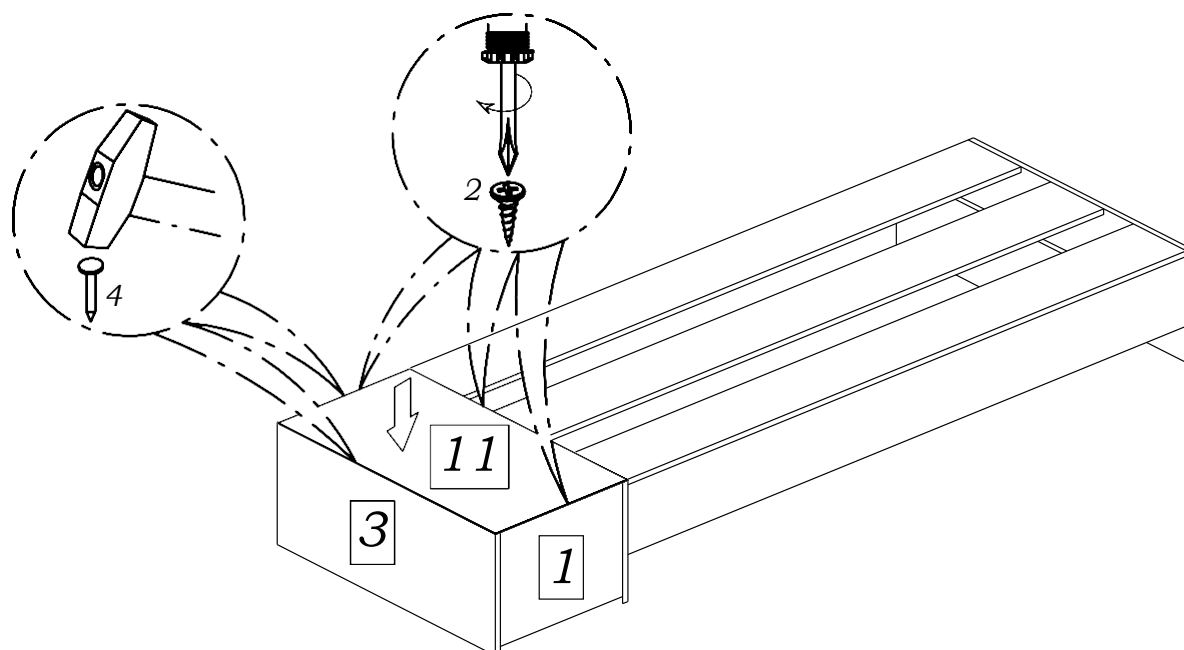

15

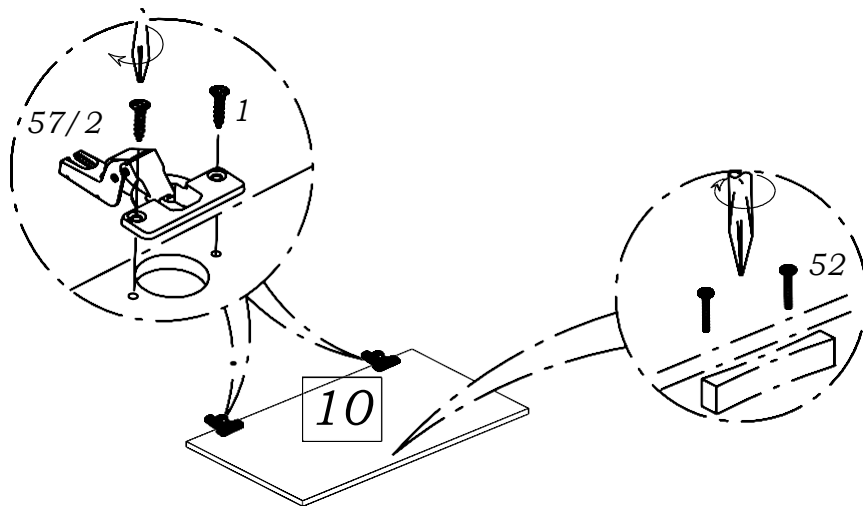

16

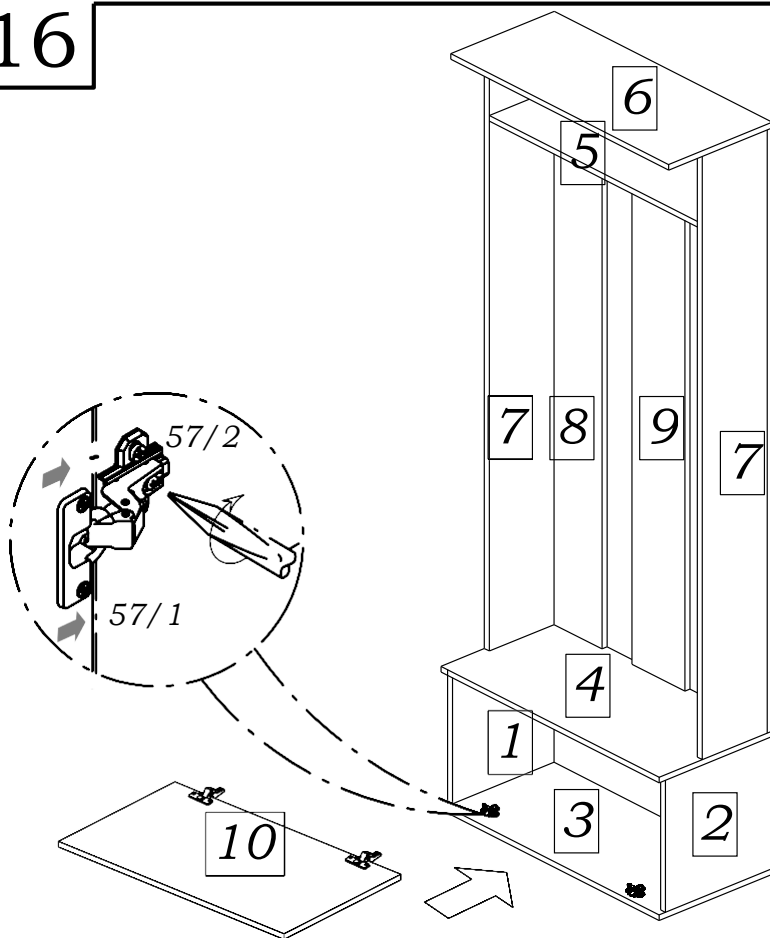

Внимание:
 Перед навеской двери установочный
 винт "В" вывести в среднее
 положение и не до конца
 выкрутить крепежный винт "Б".

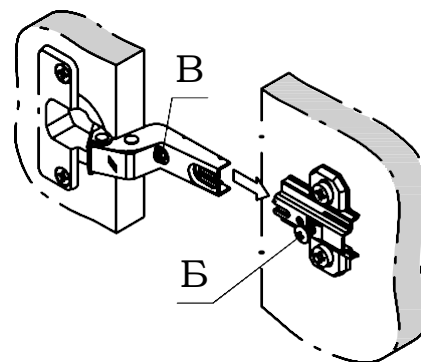

а) Регулирование положения по высоте

Отпустив винты «А», произвести регулировку положения двери. После этого винты «А» снова затянуть

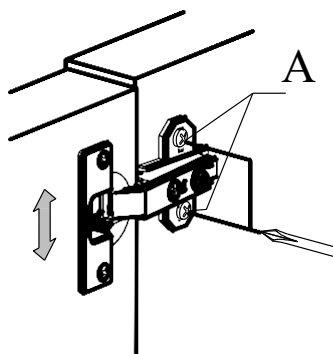
**б) Регулирование глубины**

Регулировочный винт «Б» повернуть по или против часовой стрелки, регулируя расстояние между дверью и кромкой стенки горизонтальной

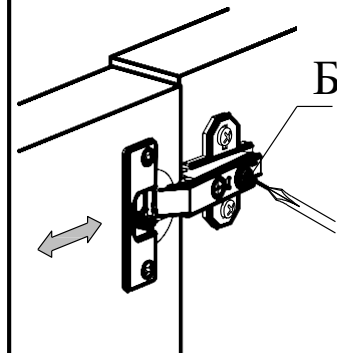
**в) Регулирование бокового наложения**

Установочный винт «В» повернуть по или против часовой стрелки, наложение двери соответственно увеличится или уменьшится

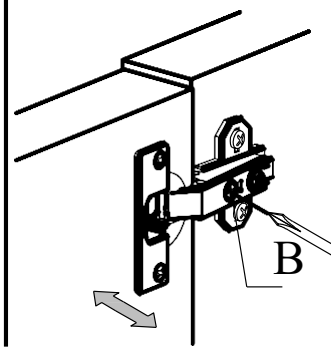

Шурупы
в комплекте
с газлифтом

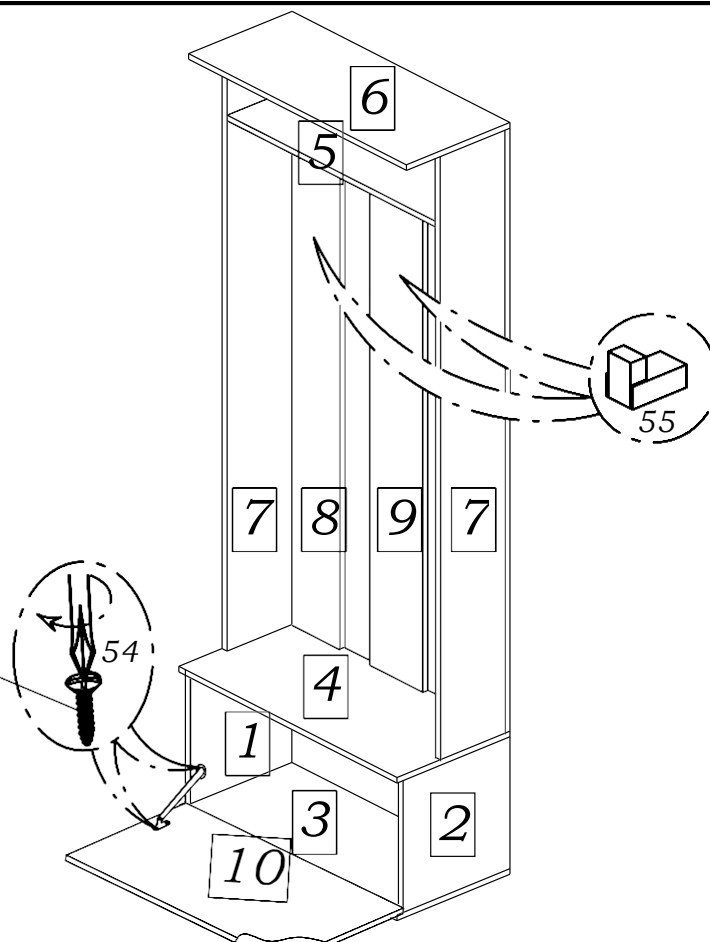

Для соединения шкафа с другими изделиями, через боковины просверлить отверстия $\varnothing 5$ мм, предварительно выровнив шкафы по высоте, и соединить их при помощи межсекционных стяжек 47.

