

Инструкция по сборке
Тумба ТВ Бриз
1602x520x420



Схема монтажа корпуса



Схема монтажа фасадов

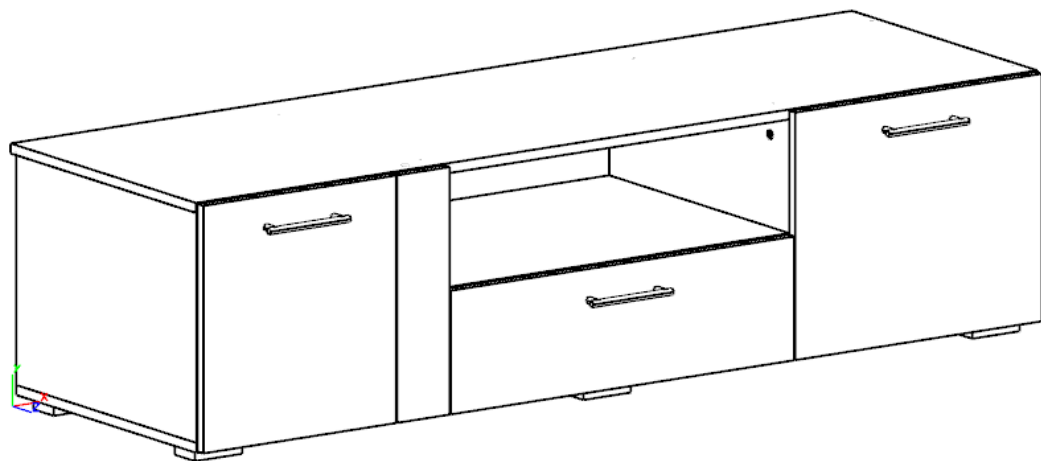

Спецификация

ЛМДФ Белый односторонний 16 мм

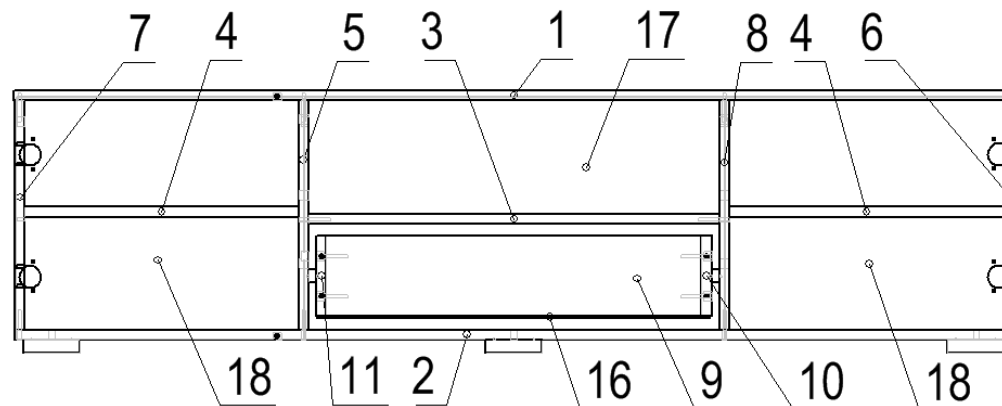
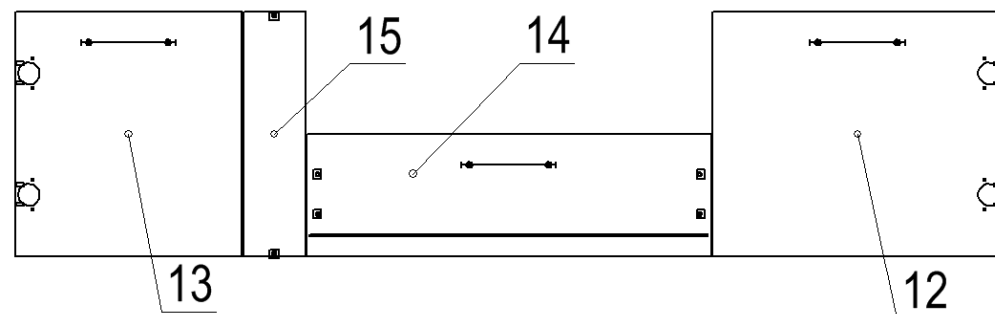
Поз.	Наименование	Готовая деталь		Кол-во
		Длина	Ширина	
12	Дверь правая	469	396	1
13	Дверь левая	396	367	1
14	Накладка ящика средняя	654	198	1
15	Планка декоративная	396	100	1



ЛДСП Дуб нельсон 16 мм

Поз.	Наименование	Готовая деталь		Кол-во
		Длина	Ширина	
1	Крышка верхняя	1602	504	1
2	Основание	1600	490	1
3	Стенка горизонтальная	658	490	1
4	Полка вкладная	480	439	2
5	Бок внутренний левый	490	368	1
6	Бок правый	368	490	1
7	Бок левый	368	490	1
8	Бок внутренний правый	490	368	1
9	Задняя панель среднего ящика	601	130	1
10	Боковина ящика правая	450	130	1
11	Боковина ящика левая	450	130	1

ХДФ 3мм

Поз.	Наименование	Готовая деталь		Кол-во
		Длина	Ширина	
16	Дно среднего ящика	629	454	1
17	Задняя стенка средняя (ДВПО)	388	672	1
18	Задняя стенка (ДВПО)	388	460	2

Комплектующие

№	Наименование	Ед. изм.	Кол.	Прим.
	Скрепа меб. цинк 15x15		6	
	Винт-конфирмат (Евровинт 6,3x13 с полукр. головкой)	шт	8	
	Винт-конфирмат (Евровинт 6,3x50)	шт	16	
	Гвоздь 2x20	шт	50	
	Стяжка эксцентриковая S15x12,5x34_N	комп	14	
	Заглушка для эксцентрика самоклей Набукко	шт	17	
	Ключ Z обр. для евровинта SW4	шт	1	
	Петля Boyard накладная с доводчиком (H301A02)	шт	4	
	Полкодержатель в пласт. чехольчике		8	
	Ручка 128 Алди CM-1 графит	шт	3	
	Шуруп 3,5x16	шт	12	
	Шуруп 3,5x20	шт	10	
	Шуруп 4x16	шт	32	
	Направл. шариковые L-450 (DB3501Zn/450)	комп	1	
	Опора регулируемая N1 металл	шт	6	

Порядок сборки.

1. К боковинам 5 и 8 прикрепить направляющие при помощи шурупов 3,5x16.
2. К основанию 2 прикрепить опоры при помощи шурупов 4x16.
3. К основанию 2 прикрепить боковины 5, 6, 7, 8 при помощи евроинтов.
4. К боковинам 5, 8 прикрепить стенку горизонтальную 3 при помощи евроинтов 6.3x50.
5. К боковинам 5, 6, 7, 8 прикрепить крышку верхнюю 1 при помощи стяжек эксцентриковых.
6. Прикрепить задние стенки 18 и 17 при помощи гвоздей и скреп мебельных, предварительно зарезав углы ДВП устанавливаемые в края крышки и выровняв диагонали.
7. К верхней крышке 1 и основанию 2 прикрепить планку декоративную 18 при помощи стяжек эксцентриковых.
8. К боковине 7 прикрепить дверь левую 13 при помощи петель накладных, евроинтов 6.3x13 и шурупов 4x16.
9. К боковине 6 прикрепить дверь правую 12 при помощи петель накладных, евроинтов 6.3x13 и шурупов 4x16.
10. Собрать и установить выдвижной ящик.

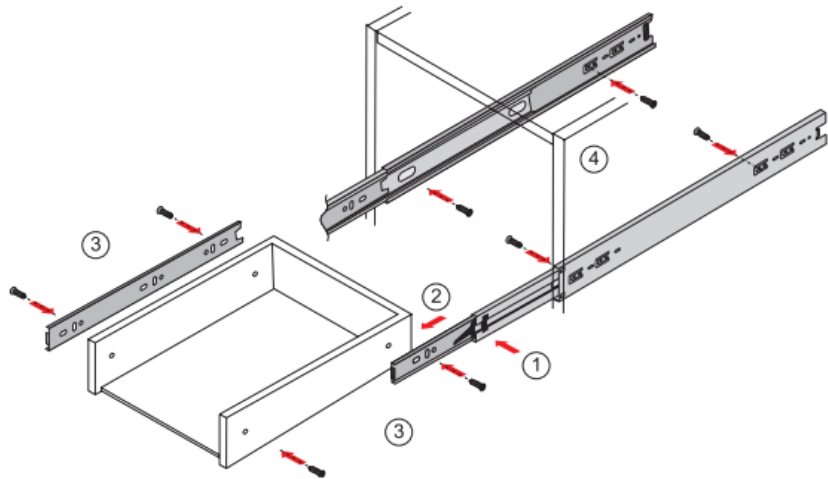

Установка и совмещение на корпус и выдвижной ящик / Installation and alignment on the Cabinet and drawer

С помощью деблокировочного рычага (1) снять внутренние направляющие (2), смонтировать внутренние направляющие к боковым стенкам ящика (3), внешние направляющие прикрепить к боковым стенкам корпуса (4), вставить внутренние направляющие во внешние, задвинуть ящик до фиксации деблокировочным рычагом. Для снятия ящика также использовать деблокировочный рычаг (1).

- К боковым стенкам ящика прикрепить заднюю стенку ящика при помощи евроинтов.
 - К боковинам ящика прикрепить накладку при помощи стяжек эксцентриковых.
 - К боковинам ящика и задней стенке прикрепить дно ящика при помощи гвоздей, зарезав углы ДВП устанавливаемые в края крышки.
 - К боковинам ящика прикрепить направляющие для ящиков при помощи шурупов 3.5x16 (см схему).
11. Установить вкладные полки 4 на полкодержатели в пластиковом чехольчике.
 12. Прикрепить ручки, заклеить видимые монтажные отверстия самоклеющимися наклейками.

Рекомендации по регулировке дверей 4-х шарнирными петлями.

1. Регулирование высоты производится посредством регулирования по высоте ответной планки винтами (B).
2. Регулирование глубины. Ослабить крепежный винт (A) и отрегулировать расстояние между дверью и кромкой боковины. После этого снова затянуть крепежный винт (A).
3. Регулирование накладки. Ослабить крепежный винт (A). Установочный винт (C) повернуть вправо, дверная накладка станет меньше. После этого снова затянуть винт (A).

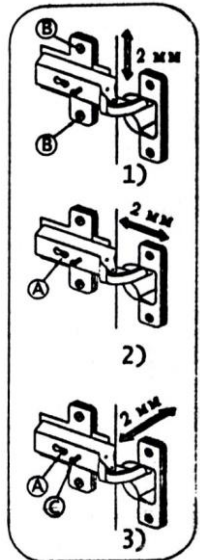

Инструкция по эксплуатации и уходу за мебелью:

1. Хранить на складах и эксплуатировать в помещениях при температуре не ниже +2°C и относительной влажности 45...70%.
2. Оберегать от прямого воздействия тепловых и солнечных лучей.
3. Поверхности беречь от механических повреждений, так как исправить их в домашних условиях почти невозможно.
4. Удалять пыль с поверхности мягкой, сухой тканью.
5. Для освежения поверхности применять специальные составы предназначенные для ухода за мебелью.

Примечания.

1. Сборка изделия должна производиться квалифицированными сборщиками.
2. Изготовитель оставляет за собой право вносить конструктивные изменения, не влияющие на качество изделия.
3. Новое изделие имеет специфический запах, который со временем исчезает.